

## FUJITSUユニバーシティの 設立と取り組み

2002年9月6日  
FUJITSUユニバーシティ  
所長 山村 弘



### . ユニバーシティの概要

1. 教育改革の骨子
2. FUJITSUのミッション
3. FUJITSUユニバーシティ
4. ユニバーシティの概念図
5. 教育体系
6. 戦略との連動
7. 人事制度との連動

## I-1 教育改革の骨子

### 1. FUJITSUユニバーシティの設立 (2002.4)

- ・FUJITSUユニバーシティの下に各教育部門を集結させ、FUJITSUグループの教育戦略・実行の一元化を図る。尚、当社の特徴として、e-Learning Platform® FUJITSU NetCampus® をベースとする。

### 2. 教育の3本柱： プロフェッショナル人材の育成 ビジネスリーダーの育成 ベースラインの強化

### 3. ビジネスと教育の一体化

#### (1) 戦略との連動

- ・全社 : トップ方針の教育への徹底および全社教育計画の策定
- ・BU : BU戦略に連動したBU教育計画の策定

#### (2) 人事制度との連動

- ・等級昇級との連動による教育の定着 : 5～9級昇級研修を昇級前に実施
- ・目標管理における教育の重視 : 能力開発を、目標管理/評価の10%以上のウエイトとする。

#### (3) 選抜教育の実施

- ・プロフェッショナルの育成/確保 : プロフェッショナルの認定制度を作り、精鋭教育を実施
- ・ビジネスリーダーの育成/確保 : サクセッションプランに絡めた選抜者プログラム(GKI他)の実施

3

ALL RIGHTS RESERVED, COPYRIGHT (C)FUJITSUユニバーシティ 2002

## I-2 FUJITSUのミッション

FUJITSUは、常に新しい価値の創造に努め、  
強いテクノロジーをベースにしたプロダクト、  
サービスおよびソリューションを提供することにより、  
ネットワーク社会の未来を築くとともに、  
国際社会・地域社会との共存共栄を図ることを  
行動の目標とする。

4

ALL RIGHTS RESERVED, COPYRIGHT (C)FUJITSUユニバーシティ 2002

### - 3 FUJITSUユニバーシティ

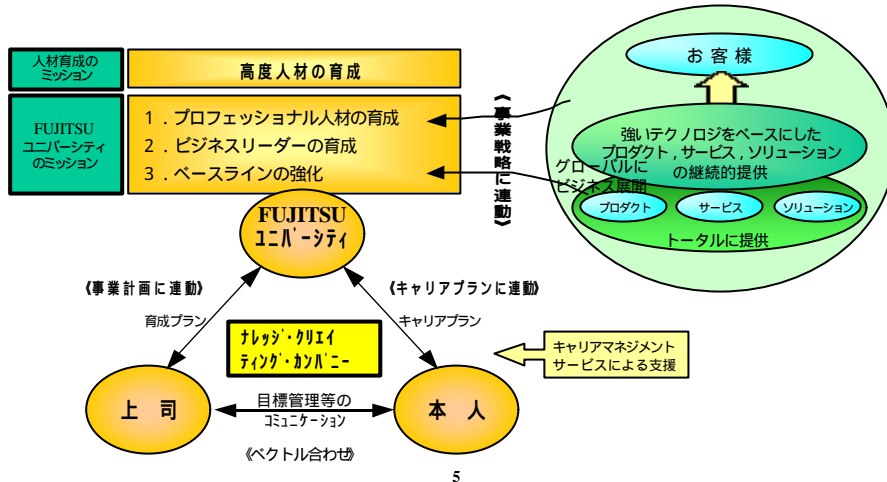

ALL RIGHTS RESERVED, COPYRIGHT (C)FUJITSUユニバーシティ 2002

### I-4 FUJITSUユニバーシティ の概念図

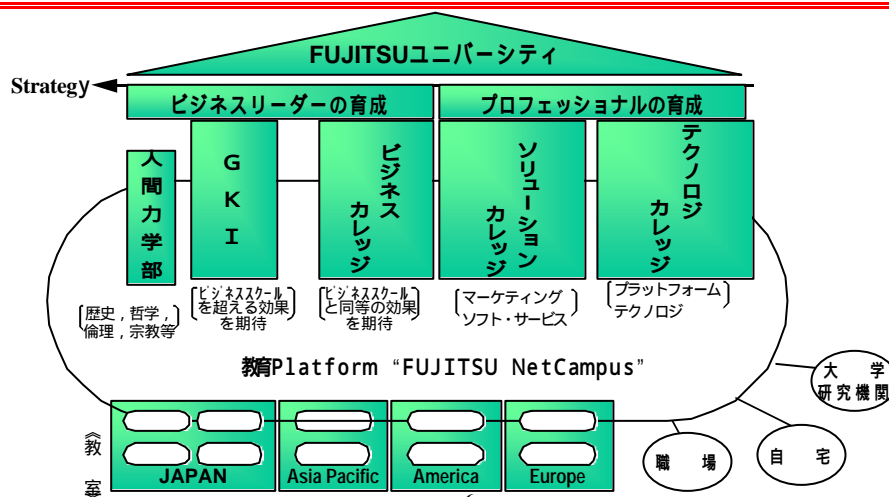

ALL RIGHTS RESERVED, COPYRIGHT (C)FUJITSUユニバーシティ 2002

## - 5 教育体系

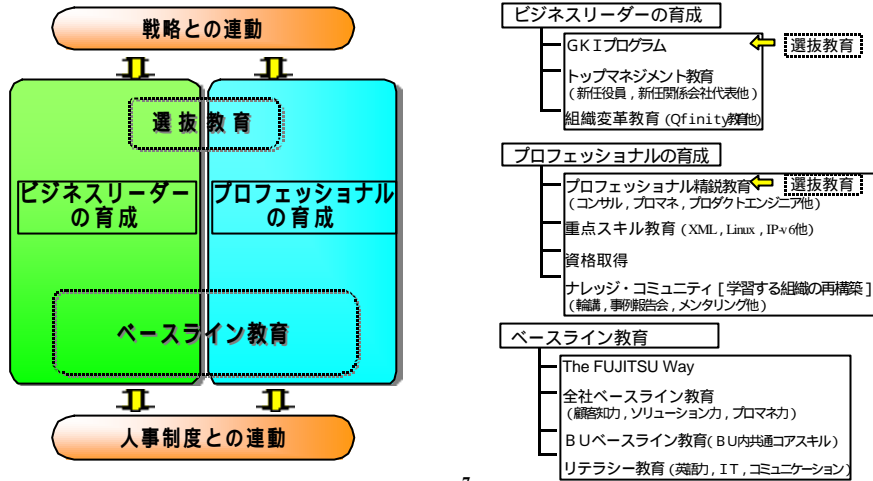

7

ALL RIGHTS RESERVED, COPYRIGHT (C)FUJITSUユニバ-シティ 2002

## - 6 戦略との連動

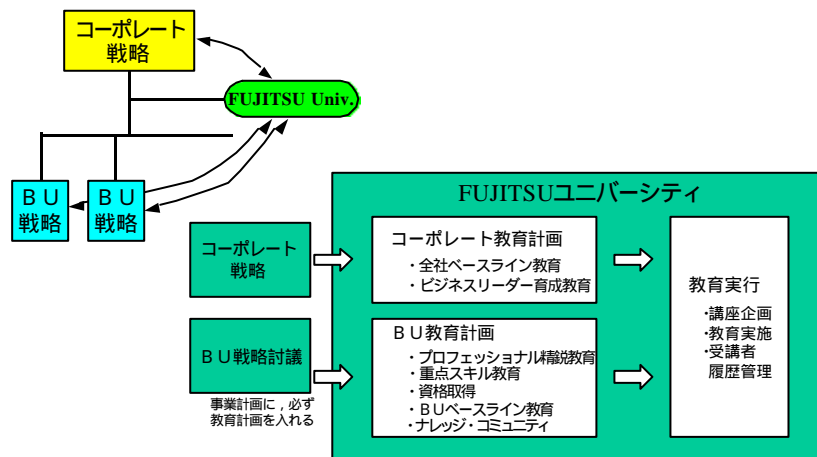

8

ALL RIGHTS RESERVED, COPYRIGHT (C)FUJITSUユニバ-シティ 2002

## - 7 人事制度との連動

### (1) 成果との連動

幹部社員（人材育成）、非幹部社員（能力開発）とも、10%以上とする。

### (2) プロフェッショナル認定制度

ソフト・サービス部門では、既に実施済み  
プラットフォーム、テクノロジー、営業部門でも検討中

### (3) サクセッションプラン

サクセッションプランを実施し、選抜教育と実践経験（ローテーション）を  
組み合わせて計画的に次世代リーダーを育成

## . FUJITSUのe-Learning

- 1 . FUJITSU e-Learningの目的
- 2 . NetCampusの概念図
- 3 . NetCampusの構成
- 4 . NetCampusのサブシステム
- 5 . NetCampusシステム構成図
- 6 . グローバルNetCampus
- 7 . 今後の展開

## - 1 目的 ~ 『Anytime』 『Anywhere』 『Anyone』

国内 適用会社 115社、 11万人

### コストダウン：

出張旅費，移動時間のオポチュニティ・コスト，教育運営費の削減  
(費用削減効果：平均30%以上 [米国企業における適用事例])

### スピードアップ：

急速なビジネスの変化に対応し，先端技術等をスピーディに全社員に教育

### オンデマンド：

業務に即応した教育のJust-In-Time化 (各事業戦略と連携した教育)

### グローバルリンク：

グローバルFUJITSUの一体化を促進する

11 e-LearningはNetCampus上で提供

ALL RIGHTS RESERVED, COPYRIGHT (C)FUJITSUユニバ-シティ 2002

## - 2 NetCampus の概念

2002/4~ 運用開始

2002/12 国内全社統合

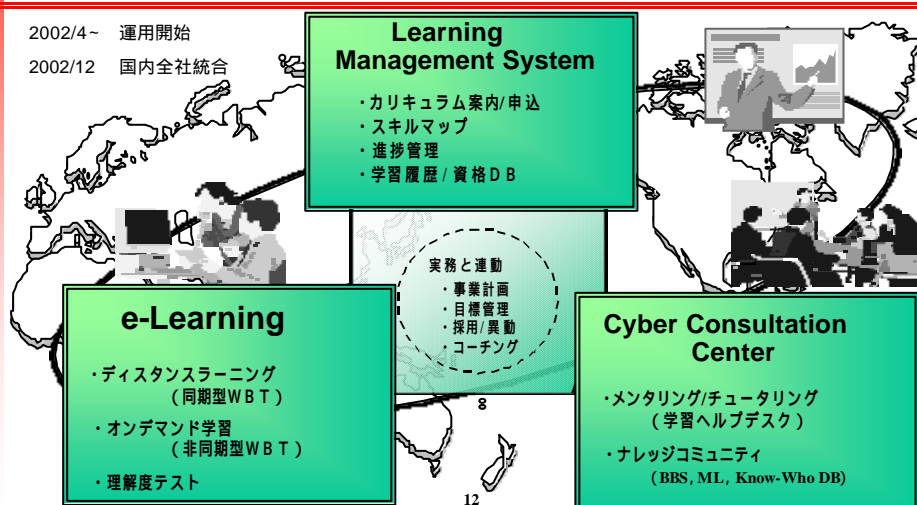

ALL RIGHTS RESERVED, COPYRIGHT (C)FUJITSUユニバ-シティ 2002

## - 3 NetCampus の構成

FUJITSU NetCampusは富士通グループの  
人材育成に関するPlatformコンセプトです。

- 1) NetCampus/LMS (Learning Management System)
- 2) NetCampus/DL (Distance Learning)
- 3) NetCampus/I-Navi (Internet Navigware)
- 4) NetCampus/CRM (Customer Relation Management)
- 5) NetCampus/SKILL (Skill Management System)

13

ALL RIGHTS RESERVED, COPYRIGHT (C)FUJITSUユニバ-シティ 2002

## 4 - (1) NetCampus/LMS

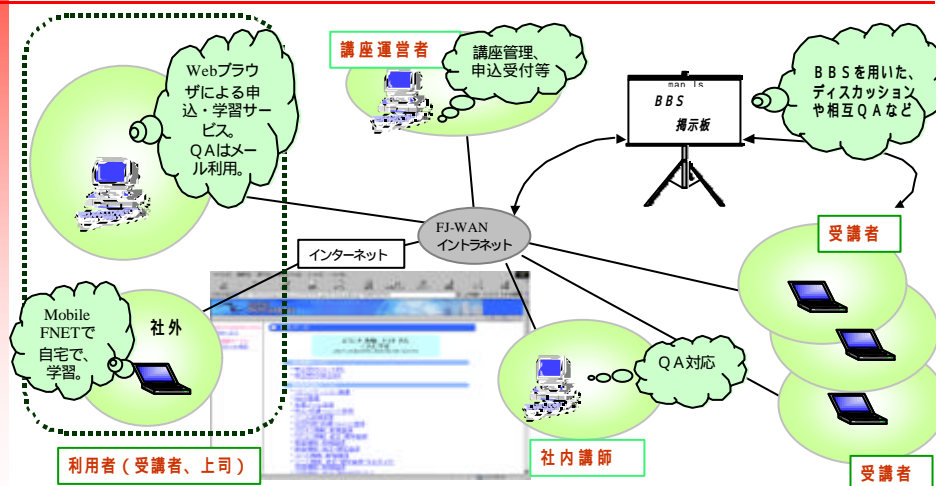

14

ALL RIGHTS RESERVED, COPYRIGHT (C)FUJITSUユニバ-シティ 2002

## 4 - (2) NetCampus/DL

ライブ講義

= 即時性とコンテンツ非依存環境 =

討論型

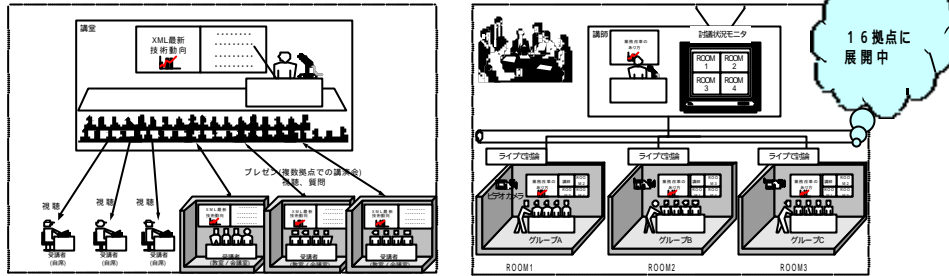

- ・ 先端技術講座、語学教育など
- ・ ビデオ録画により非同期系コンテンツ素材に

- ・ 問題解決力講座、ビジネスディベートなど
- ・ MBAグループ発表 / 討論など

15

ALL RIGHTS RESERVED, COPYRIGHT (C)FUJITSUユニバ-シティ 2002

## 4 - (3) NetCampus/I-Navi

### 1) コンテンツ種類

#### オンデマンド型

- ・ テキストベース (HTML)
- ・ ストリーミング (テキスト、音声、動画)

#### ライブ型

- ・ 同期型 (ライブ 自席)
- ・ テスト (節、章、全体)
- ・ アンケート

### 2) 学習進捗管理

### 3) 教材作成ツール

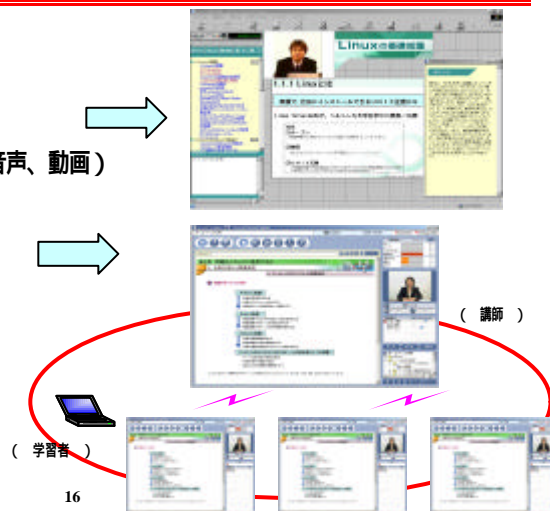

16

ALL RIGHTS RESERVED, COPYRIGHT (C)FUJITSUユニバ-シティ 2002



## 4 – (4) NetCampus/CRM

### Cyber Consultation Center (CCC)

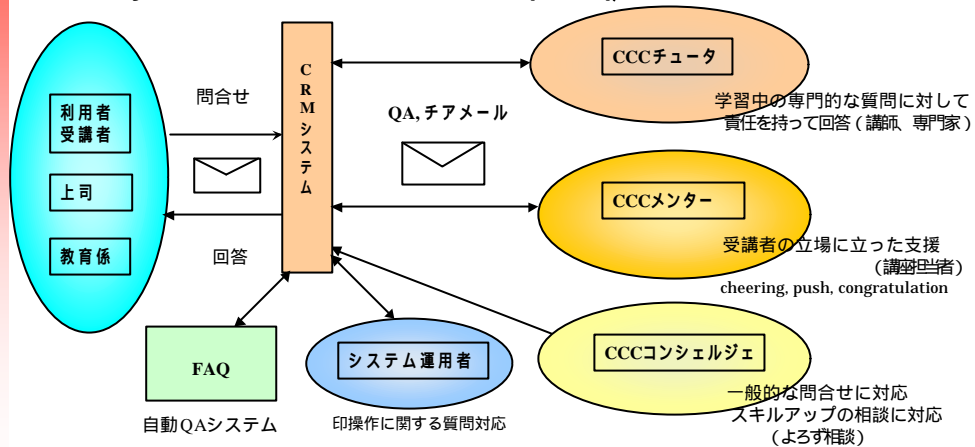

17

ALL RIGHTS RESERVED, COPYRIGHT (C)FUJITSU ユニバ-シティ 2002

## 4 – (5) NetCampus/SKILL

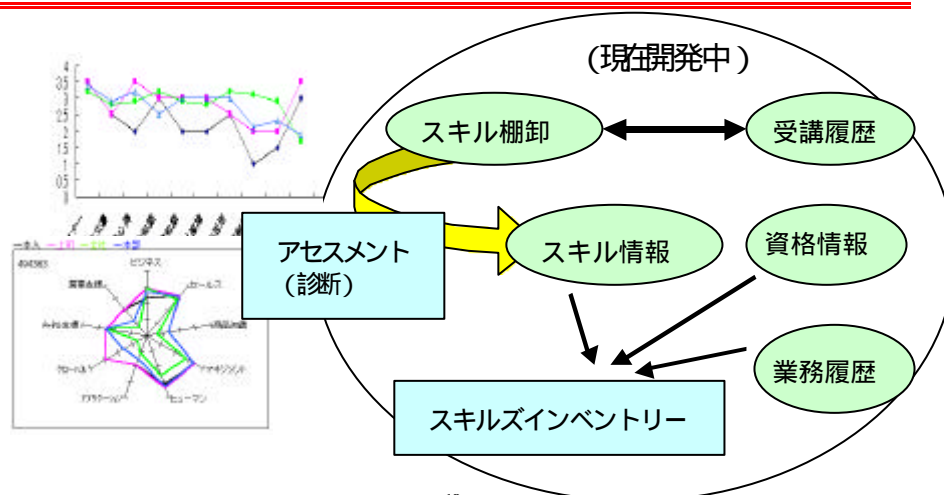

18

ALL RIGHTS RESERVED, COPYRIGHT (C)FUJITSU ユニバ-シティ 2002

# HRDサイクルのサポート

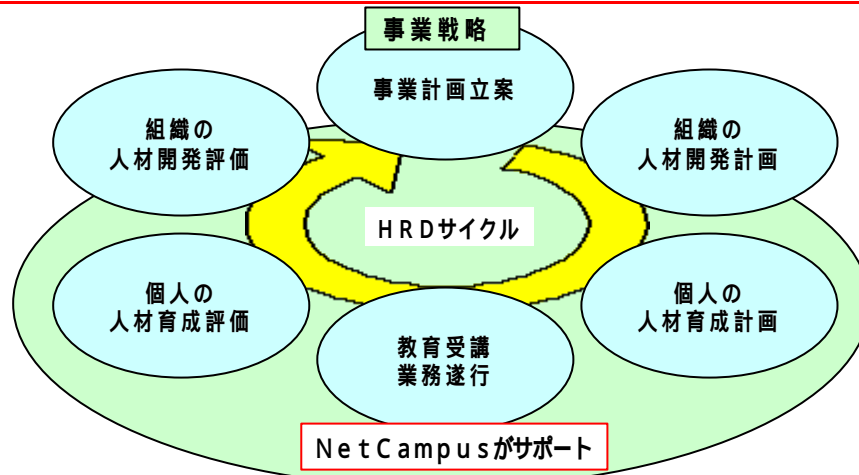

19

ALL RIGHTS RESERVED, COPYRIGHT (C)FUJITSUユニバ-シティ 2002

# - 5 NetCampus全体構成

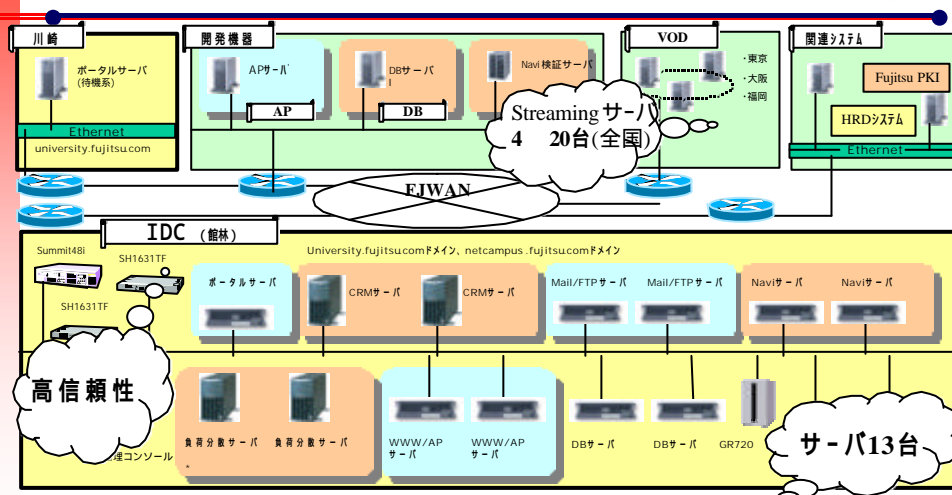

20

ALL RIGHTS RESERVED, COPYRIGHT (C)FUJITSUユニバ-シティ 2002

## - 6 グローバルNetCampus

FY2003 Expansion of the system  
for global FIGCs

17万人に広がる

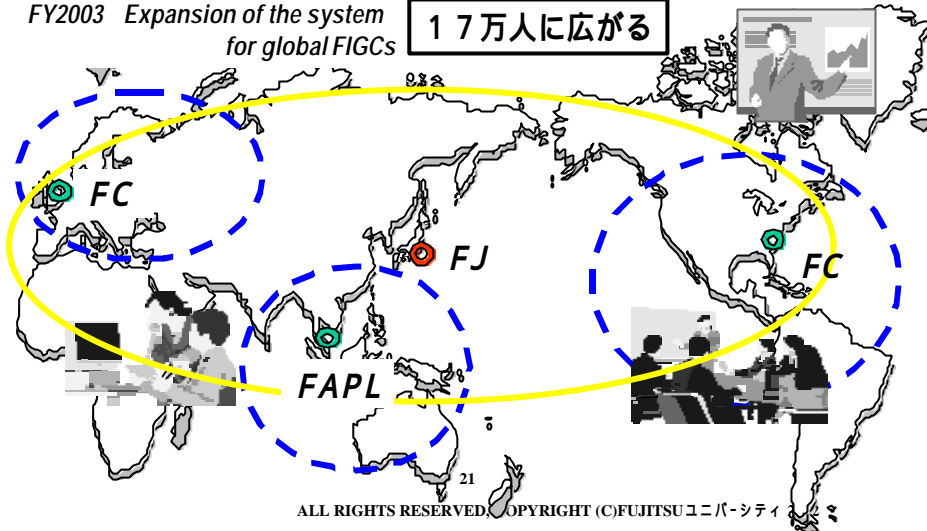

## - 7 NetCampusの展開

【e-learning化とスケジュール】

・延提供講座数： 870講座 e-learning講座数： 163講座 (20%)  
・総受講者数： 15,000人 e-learning受講者： 5,500人 (37%)

2002/8現在

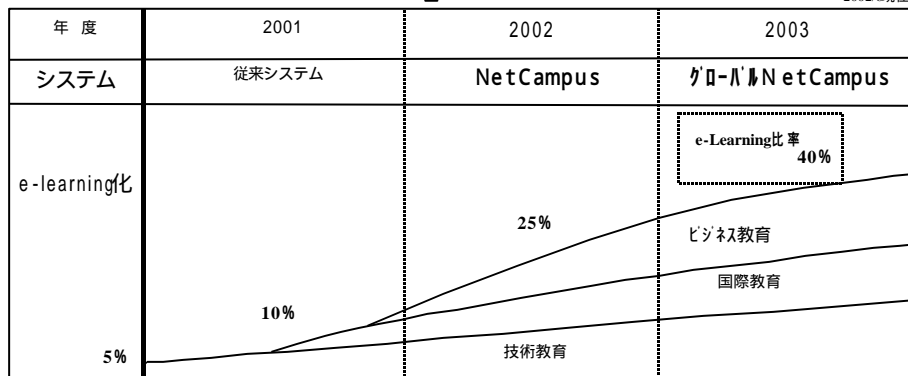

22

ALL RIGHTS RESERVED, COPYRIGHT (C) FUJITSU ユニバーシティ 2002



23

ALL RIGHTS RESERVED, COPYRIGHT (C)FUJITSUユニバ-シティ 2002